

## WÄRMEVERBUND BRIENZ

### WÄRMEVERBUND MIT HOLZSCHNITZELN

In Brienz hat die Walter Mäder Forstunternehmung AG im 2008 ein ökologisches Holzheizwerk realisiert. Mit der aus einheimischem Holz produzierten Wärme werden jährlich insgesamt 80'000 Liter Heizöl und 210 Tonnen CO<sub>2</sub> eingespart. Die Anlage ist mit einem Holzheizkessel mit einer Leistung von 400 kW ausgestattet. Über das rund 400 Meter lange Fernleitungsnetz wird der Energiebedarf für die Heizung und das Warmwasser zu 100% gedeckt. Zu den Kunden zählen die Industriebetriebe Motorenwerk Brienz, Trauffer und Stäheli Metallbau.

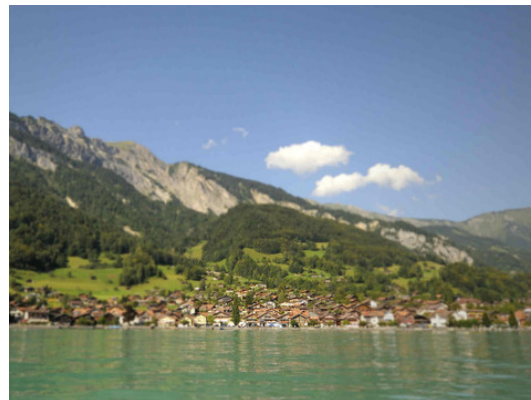

### UNABHÄNGIGKEIT UND WERTSCHÖPFUNG

Die Walter Mäder Forstunternehmung AG stellt mittels eigenen Holzhackers Holzsplit her. Der Brennstoff wird zu 100% aus heimischem Bestand sichergestellt. Der Wärmelieferant leistet somit einen grossen Beitrag zur regionalen Wertschöpfung sowie zum Erhalt oder gar Ausbau lokaler Arbeitsplätze. So wurden der Leitungsbau wie auch die Erstellung der Heizzentrale zum grossen Teil dem lokalen Gewerbe übertragen.

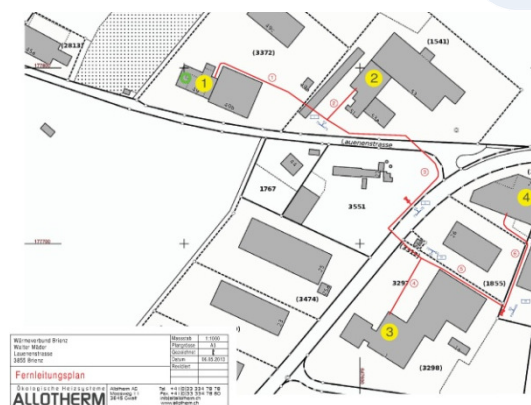
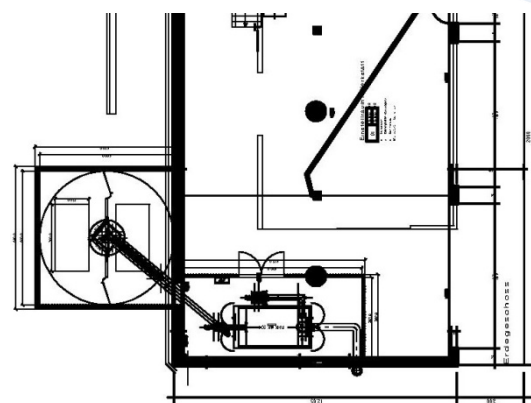

### SPEZIELLES

- Wärme aus firmeneigenem Holz
- Jährliche CO<sub>2</sub>-Einsparungen von 210 Tonnen
- Jährliche Heizöl-Einsparung von 80'000 Liter
- Kunden: Industriebetriebe Brienz

### TECHNISCHE DATEN

- Leistung vom Heizkessel: 400 kW
- Jährlicher Holzsplitbedarf: 1'100m<sup>3</sup>/a

### INVESTITIONEN

- Gesamtbausumme: CHF 350'000.-

### LEISTUNGEN DER ALLOTHERM AG

- Vorstudie
- Projektierung und Baugesuch
- Ausschreibungen und Offertvergleich
- Realisierung und Bauleitung
- Schlussrechnung



### KUNDE

Walter Mäder Forstunternehmung AG  
Lauenerstrasse 49  
3855 Brienz